

D **KRAFTIXX®** -Art.: 0641-90
Gebrauchsanleitung

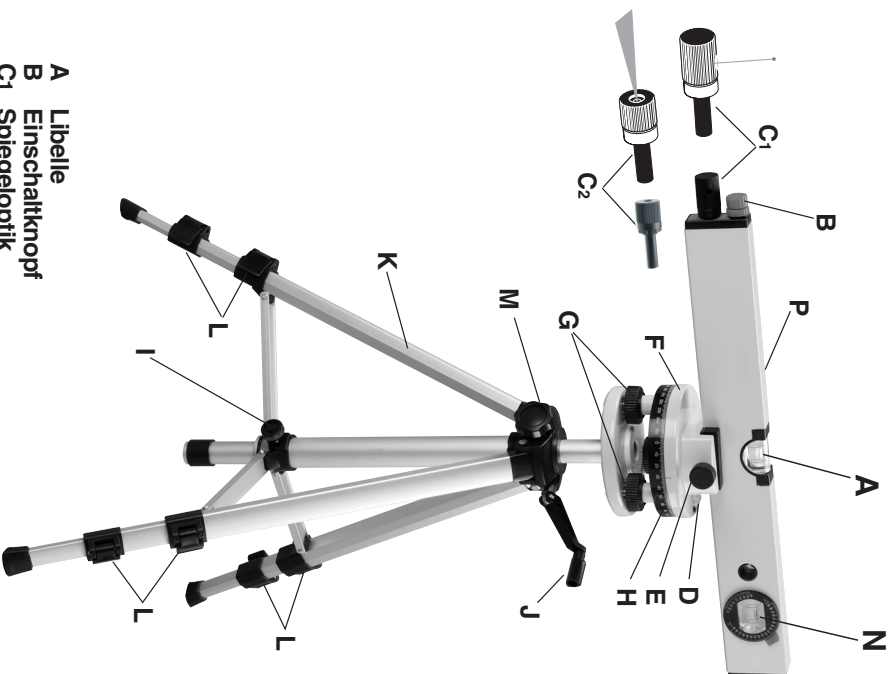

- A Libelle
- B Einschaltknopf
- C1 Spiegeloptik
- C2 Linienoptik
- D Justierlibelle
- E Feststellschraube
- F Drehteller
- G Nivellierschraube
- H Gradmesser
- I Feststellschraube
- J Kurbel
- K Stativ
- L Befestigungsklappen
- M Feststellschraube
- N einstellbare Libelle
- P Feststellschraube

Wichtig: Bitte lesen Sie diese Gebrauchsanleitung sorgfältig vor Benutzung des Gerätes und bewahren Sie diese zur späteren Information auf.

Der Laserstrahl der Laser-Wasserwaage kann horizontal wie auch vertikal, für Messaufgaben verwendet werden. Die Laser-Wasserwaage ist auf einem stufenlos verstellbaren Drehteller (F) gelagert und um 360° schwenkbar. Das Gerät ist vielseitig einsetzbar z. B. auf Baustellen, beim Fliesenlegen, im Innenausbau. (Abb. 1 + 2)

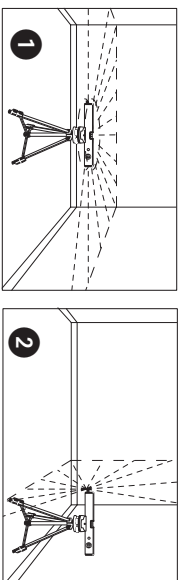

Aufbau:

1. Klappen Sie das Stativ (K) auf, und ziehen Sie die Stativbeine aus. Es muß stabil auf festem Untergrund stehen. Arretieren Sie die Befestigungsklappen (L) an den Stativbeinen. Fixieren Sie das Stativ mittels der unteren Feststellschraube (I).
 2. Setzen Sie den Drehteller (F) auf das Stativ (K) und schrauben Sie die beiden Teile fest zusammen. Richten Sie mit Hilfe der Justierlibelle (D) im Drehteller, die Stativbeine aus. Arretieren Sie die Befestigungsklappen (L) an den Stativbeinen.
 3. Setzen Sie die Laser-Wasserwaage auf den Drehteller und befestigen Sie die Wasserwaage mit der Feststellschraube (E).
 4. Justieren Sie die Wasserwaage mit Hilfe der Nivellierschraube (G) so, daß sich die Luftblase der Libelle genau in der Mitte der Markierung befindet.
 Drehen Sie den Drehteller
 a.) um 180° – prüfen
 b.) um 90° – event. nachjustieren
 c.) um 180° – um Punkt b.) zu prüfen.
- Sollten Abweichungen entstehen, justieren Sie den Drehteller erneut.
5. Mit der Kurbel (J) kann die Höhe angepasst und mit der Feststellschraube (M) fixiert werden.
 6. Bei Bedarf kann der Drehteller mit der Feststellschraube (P) fixiert werden.

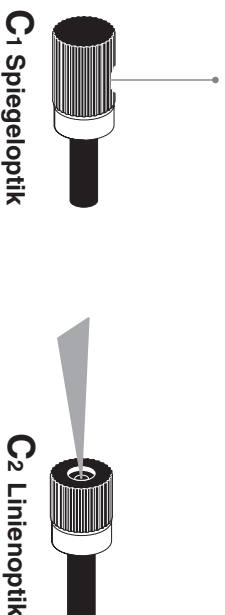

Sicherheitshinweise:
 • **Schauen Sie nie direkt in den Laserstrahl. Der Strahl kann Ihre Augen dauerhaft schädigen.** Den Laserstrahl nicht auf Personen oder auf reflektierende Flächen richten.
 • Halten Sie den Arbeitsbereich sauber und aufgeräumt.
 • Vermeiden Sie auf das Gerät einwirkende Schläge und Stöße.
 • Setzen Sie die Laser-Wasserwaage nie Feuchtigkeit und Regen aus.
 • Bewahren Sie die Laser-Wasserwaage an einem trockenen, sicheren Ort auf.
 • Wenn die Laser-Wasserwaage längere Zeit nicht genutzt wird, entfernen Sie die Batterien um Schäden durch das Auslaufen der Batterien zu vermeiden.
 • Überprüfen Sie die Laser-Wasserwaage und alle Einzelteile vor Gebrauch auf Beschädigungen. Benutzen Sie das Gerät nur, wenn alle Teile in einem ordnungsgemäßen Zustand sind.
 • Reparaturen dürfen nur durch Fachpersonal durchgeführt werden
 • Verwenden Sie die Laser-Wasserwaage nur für die, in der Bedienungsanleitung angegebenen Messstätigkeiten.
 • Verwenden Sie nur Zubehör, das ausdrücklich für die Benutzung der Laser-Wasserwaage empfohlen ist.
 • Jede Manipulation, die zur Erhöhung der Laserleistung führt, ist untersagt. Es wird jede Haftung für Schäden abgelehnt, die sich aus der Nichtbefolgung dieser Sicherheitshinweise ergeben.
 • Der Laserpointer enthält keine Serviceeile. Aus diesem Grunde öffnen Sie bitte nicht das Gehäuse, da anderenfalls ein Garantieverlust erfolgt.
 • **Außer Reichweite von Kindern aufbewahren.**

Batteriewechsel:
 Wenn die Helligkeit des Laserstrahls nachläßt, müssen die Batterien gewechselt werden. Um die Batterien zu wechseln, schrauben Sie den Einschaltknopf (B) ab. Verbrauchte Batterien müssen sachgerecht entsorgt werden.

• **Mit der Laser Wasserwaage gemessene Ergebnisse müssen generell überprüf werden. Es kann keine Haftung für Meßfehler und daraus resultierende Folgeschäden übernommen werden.**

Technische Daten: Wellenlänge: 650nm Stromversorgung: 2 x 1,5 AAA Batterien Maximale Energieabgabe: 1mw Messlänge, mit/ohne C1: 20m Messlänge, mit C2: 6m im Innenbereich	Laserstrahlung, nicht in den Strahl blicken Laserklasse 2 nach DIN EN 60825-1:1994+A2: 2001+A1: 2002
---	--

CE KONFORMITÄTSERKLÄRUNG
 Wir, kwb-Karl W. Burnmeister GmbH & Co. KG, erklären in alleiniger Verantwortung, daß die Laser-Wasserwaage auf die sich diese Erklärung bezieht, mit folgenden Normen: EN 60825-1:1994 + A.2 : 2001+ A1: 2002, EN 61010-1/A2: 1995, EN 50081-1/1992, EN 50082-1/1997 und den Bestimmungen der Richtlinie EMC 89/336 EWG übereinstimmt.
 kwb| Karl W. Burnmeister GmbH & Co. KG,
 Gewerbegebiet Seckernhausen-West 29816 Stuhr

kwb| Produktentwicklung

ACHTUNG!
 Nicht mehr brauchbare Elektrogeräte gehören nicht in den Hausmüll. Bringen Sie diese bitte, zu der, für Sie zuständigen Sammelstelle.



0641-90



← 400 mm →



Laserleistung $P < 1\text{mW}$, $\lambda = 650\text{nm}$

Laserklasse 2 nach DIN EN 60825-1:1994+A2:2001+A1:2002

KRAFTIXX Postfach 1454 D-28804 Stuhr