

# ***LINE MASTER***

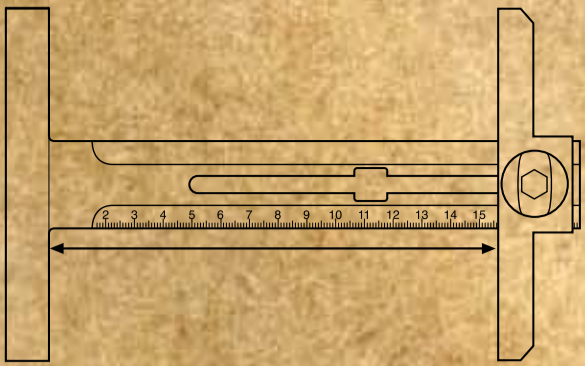



Breite stufenlos einstellbar passend für Grundplatten aller handelsüblichen Stichsägen und Kreissägen bis Sägeblatt-Ø 190 mm.  
 Width infinitely variable. Suitable for base plates of all standard compass saws and circular saws up to a blade Ø 190 mm.  
 Largeur réglable en continu adaptable aux plaques de base de toutes les scies sauteuses usuelles et toutes les scies circulaires d'un Ø jusqu'à 190 mm.  
 Breedte traploos instelbaar passend voor voetplaten van alle in de handel gebruikelijke decoupeerzagen en cirkelzagen tot zaagblad-Ø 190 mm.  
 Breddre trinnløst innstillbar, passende for grunnplater til alle vanlige stikksager og sirkelsager inntil sagblad-Ø 190 mm.  
 Steglöst inställbar bredd, passande för grundskivor på alla normala sticksågar och cirkelsågar upp till sågblads- Ø 190 mm.  
 Bredden kan indstilles trinløst, passer til grundpladen på alle gængse stikksave og rundsage med savklinge op til Ø 190 mm.

Portaattomasti säädettävä leveys, sopii kaikkien tavallisten pistosahojen ja pyörösaahojen (sahanterä maks. Ø 190 mm) peruslaattoihin  
 Anchura ajustable sin escalones, apropiado para las placas básicas de todas sierras circulares o de calado usuales en el mercado, max. diam. 190 mm  
 Larghezza a regolazione continua adattabile a piastre di base di tutti i gattucci d'uso commerciale e seghe circolari con lame fino a 190 mm Ø.  
 Szerokość ustawiana bezstopniowo, pasuje do płyt podstawowych wszystkich dostępnych w handlu pił wzdłużnych i tarczowych dla średnic tarcz do 190 mm.

Ширина регулируется бесступенчато, подходит к плите основания всех имеющихся в продаже лобзиков и дисковых пил с диаметром пилы до 190 мм.

Postupně nastaviteľná šířka vhodná pro základní desky všech běžných obchodních děrovacích pil a kruhových pil až do velikosti listu Ø 190 mm.

Laiust saab astmevabalt reguleerida. Sobib kõigi tavaliste tikksaagide ja ketassaagide ketastele, mille diameeter (Ø) on kuni 190 mm  
 Ρυθμιζόμενο πλάτος χωρίς βαθμίδες. Κατάλληλο για πλάκες έδρασης για όλα τα πριόνια και τα κυκλικά πριόνια του εμπορίου με λεπίδα έως Ø 190 mm.  
 A szélesség fokozatmentesen állítható, az összes kereskedelemben kapható lyukvágó fűrész és körfűrész alaplapjához talál, Ø 190 mm-es fűrészlapig.

Lățime reglabilă continuu, se potrivește la plăcile de bază ale tuturor ferăstraielelor uzuale din comerț de tip coadă de șoarece și ferăstraielelor circulare până la pânzele circulare de Ø 190 mm.

Širina se može kontinuirano podešiti odgovarajuće za osnovne ploče svih standardnih ubodnih pila i kružnih pila do lista pile Ø 190 mm.  
 Bez pakapem regulējams platum, kas ir pielāgojams visu tirdzniecībā pieejamo rotzāgu un rīpžāgu pamatu plātnēm ar zāģlentiem līdz Ø 190 mm.  
 Largura com regulação contínua, adequada a placas de base para todas as serras verticais e circulares disponíveis no mercado com lâmina de serra Ø 190 mm.

Postupne nastaviteľná šírka vhodná pre základné dosky všetkých bežných obchodných dierovacích pil a kruhových pil až do veľkosti listu Ø 190 mm.

Širina je neomejeno spremenljiva. Primerno za osnovne ploče vseh običajnih žag luknjarič in krožnih žag z listom do Ø 190 mm.

Širina se može bestepeno podešavati, odgovarajuće za osnovne ploče svih standardnih ubodnih i kružnih testera testera do veličine lista testera -Ø 190 mm.

Piyasada satılan testere yaprağı ve Ø 190 mm kadar olan delik testereleeri ve yuvarlak testereleerin temel levhalarına uyan geniş kademesiz ayarlanabilir.

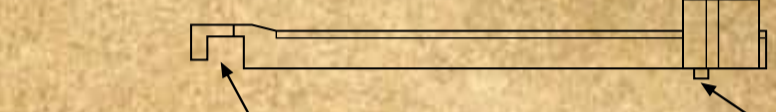

Führungsfeder für Führungsnut in Aluprofil-Lineal kwb-Art. 7842-  
 Guide spring for guide groove in aluminium section rule kwb-itm. 7842-  
 Talon de guidage pour gorges de règles aluminium profilés kwb-art. 7842-  
 Geleideveer voor geleidesleuf in aluprofiel-liniaal kwb-Art. 7842-  
 Styrefjær for styrerille i aluminiumsprofil-linjal kwb-art.7842-  
 Styrfjäder för styrenot i aluprofil-linjal kwb-Art.7842-  
 Styrefeder til styrenot i alu-profillineal kwb-art.7842-  
 Ohjausjousi alumiini-viivaimen ohjausuraan kwb-tuote 7842  
 Resorte guia para ranura guia en regla perfil aluminio kwb-Art. 7842-  
 Molla di guida per scanalatura di guida in alluminio profilato lineare kwb-art. 7842-  
 Wpust ślizgowy dla rowka prowadzącego w linijce z profilu aluminiowego art.-kwb 7842-

Направляющая пружина для направляющего паза в линейке из алюминиевого профиля, номер изделия kwb 7842-

Vodící pružina ve vodící drážce pravítka z hliníkového profilu kwb prod. 7842-

Vedru alumiiniumprofiiljoonlaua kwb-Art. 7842- soone jaoks

Ελατήριο οδήγησης για αύλακα οδήγησης για αλουμινένιο κανόνα kwb-αντικείμεν. 7842-

Vezető rugó a vonalzó alumínium profiljának vezető hornyába kwb-term. 7842-

Arc ghidaj pentru canalul de ghidaj al profilului de aluminiu al linearului kwb-prod. 7842-

Vodeča opruga u ravnalu aluminijskog profila kwb art. 7842 -

Vadības rievas vadības atspere alumīnija profila lineālā kwb-izstr. 7842-

Mola guia para a ranhura de guiamento na régua de perfil de alumínio Artigo kwb 7842-

Vodiaca pružina vo vodiacej drážke pravítka z hliníkového profilu kwb prod. 7842-

Vzmet vodila za utor vodila za aluminijasti predel ravnala kwb-itm. 7842-

Vodeča opruga u lenjiru aluminijumskog profila kwb-Art. 7842-

Kılavuz kanalı için kılavuz yayı, alüminyum profilili cetvel kwb-ürün 7842-

Zweipunktaufgabe für leichten Vorschub  
 Two-point rest for easy advance  
 Support à deux points d'appui pour faciliter l'avance  
 Tweepuntsoplegvlak voor lichtgangige voeding  
 Topunks opplagring for lett fremføring  
 Tvåpunktsunderlag för lätt matning  
 Topunks- underlag til let fremføring  
 Kaksipistealusta helpottaa syöttöä  
 Soporte apoyo de dos puntos para avance fácil  
 Sostegno a due punte per un leggero avanzamento  
 Dwupunktowe podparcie dla łatwego przesuwu  
 Двухточечная накладка для легкой подачи  
 Podložka se dvěmi body pro snadký posuv  
 Kahepunktiline kate etteandmise lihtsustamiseks  
 Βάση δύο σημείων για εύκολη προώθηση  
 Kétpontos alátámasztás a könnyebb előtolás érdekében  
 Două puncte de rezemare pentru un avans mai ușor  
 Oslanjanje na dvije točke za lakši pomak  
 Divpunktu piekarbalsts vieglai padevei  
 Base de dois pontos para avanço facilitado  
 Podložka s dvomi bodmi pre ľahký posuv  
 Dvotočkovna opora za enostavno potiskanje  
 Oslanjanje na dve tačke za lakši pomak  
 Hafif iler sürmek için iki noktada destek

Ελατήριο οδήγησης για αύλακα οδήγησης για αλουμινένιο κανόνα kwb-αντικείμεν. 7842-  
 Vezető rugó a vonalzó alumínium profiljának vezető hornyába kwb-term. 7842-  
 Arc ghidaj pentru canalul de ghidaj al profilului de aluminiu al linearului kwb-prod. 7842-  
 Vodeča opruga u ravnalu aluminijskog profila kwb art. 7842 -  
 Vadības rievas vadības atspere alumīnija profila lineālā kwb-izstr. 7842-  
 Mola guia para a ranhura de guiamento na régua de perfil de alumínio Artigo kwb 7842-  
 Vodiaca pružina vo vodiacej drážke pravítka z hliníkového profilu kwb prod. 7842-  
 Vzmet vodila za utor vodila za aluminijasti predel ravnala kwb-itm. 7842-  
 Vodeča opruga u lenjiru aluminijumskog profila kwb-Art. 7842-  
 Kılavuz kanalı için kılavuz yayı, alüminyum profilili cetvel kwb-ürün 7842-

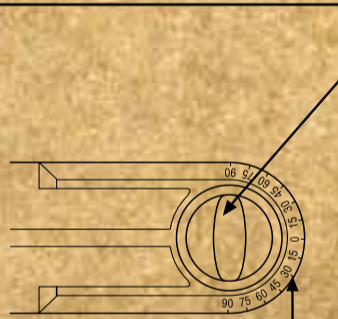

Feststellschraube  
 Adjusting screw  
 Vis de blocage  
 Vastsetknop  
 Låseskrue  
 Låsskruv  
 Låseskrue  
 Lukkoruuvi  
 Tornillo de bloqueo  
 Vite di bloccaggio  
 Śruba ustawiająca  
 Установочный винт

Präzise 30°-90° Einteilung  
 Exact 30°-90° division  
 Graduation précise en 30°-90°  
 Nauwkeurige 30°-90°-indeling  
 Presis 30°-90°-inndeling  
 Exakt 30°-90°-indelning  
 Precis 30°-90°-inndeling  
 Tarkka 30°-90°-jaottelu  
 Graduación precisa 30°-90°  
 Divisione precisa di 30°-90°  
 Precyzyjna podziałka 30°-90°  
 Прецизионная градуировка в 30°-90°

Zajišťovací šroub  
 Reguleerimiskruvi  
 Κοχλίας σύσφιξης  
 Rögzítő csavar  
 Şurub de blocare  
 Zaporni vijak  
 Parafuso de ajuste  
 Zaisťovacia skrutka  
 Regulēšanas skrūve  
 Zavrtanj za podešavanje  
 Nastavitveni vijak  
 Sikiştirme civatası

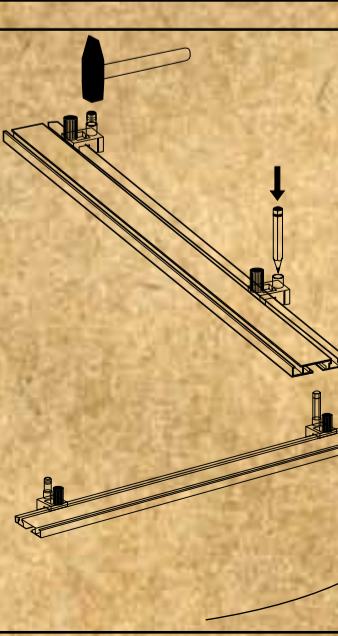

Přesné rozdělení 30°-90°  
 Tápne 30°-90° jaotus  
 Ακριβής ταξινόμηση 30°-90°  
 Preciz 30°-90°-os beosztás  
 Gradație precisă  
 Precizno 30°-90° podešavanje  
 Precizs 30°-90° iedalījums  
 Divisão exacta 30°-90°  
 Presné rozdelenie 30°-90°  
 Točna razdelitev 30°-90°  
 Precizno 30°-90° podešavanje  
 Hassas 30°-90°-derecelerine ayırma

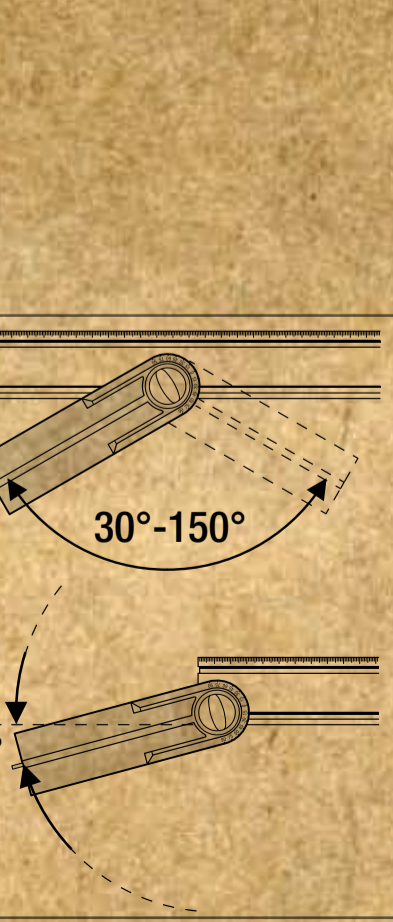
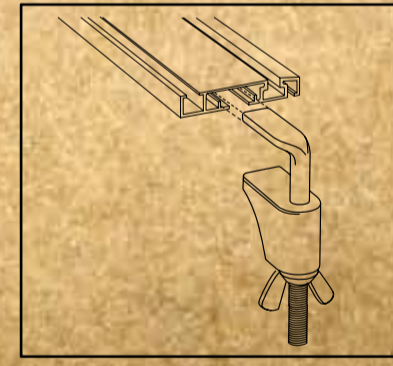

Anschlagzunge verstellbar  
 Adjustable guide piece  
 Lame guide ajustable  
 Aanslagtong verstelbaar  
 Anleggstunge innstillbar  
 Ställbar anslagstapp  
 Indstilleligt anslag  
 Vastinkieleke, säädettävä  
 Lengüeta tope ajustable  
 Linguetta d'arresto regolabile  
 Języczek odbojowy przestawialny  
 Регулируемый упорный хвостовик

Nastavitelný jazýček zarážky  
 Reguleeritav suundlatt  
 Ρυθμιζόμενος οδηγός  
 Allítható útközönyelv  
 Opritor ajustabil  
 Granični jezičak za podešavanje  
 Regulējama piespiedējīste  
 Guia regulável  
 Nastavitelný jazýček zarážky  
 Nastavljivo vodilo  
 Podešavajući granični jezičak  
 Durdurma dili ayarlanabilir

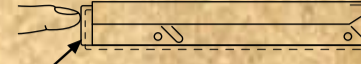

Ausgeschoben als Anschlagwinkel  
 Withdrawn as guide angle  
 Sortie en guide parallèle  
 Uitgeschoven als hoekaanslag  
 Skjøvet ut som gjæringsvinkel  
 Utdragen som anslagsvinkel  
 Skubbet ud som anslagsvinkel  
 Ulosvedettyä vastinkulma  
 Extraído como ángulo de tope  
 Estratta quale angolo d'arresto  
 Wysunięty jako kątownik przykładany  
 В выдвинутом состоянии как упорный угольник

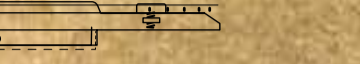

Vysunutě jako dorazový úhel  
 Väljalükatult suunav nurk  
 Αποσώθηκε ως ορθογωνόμετρο  
 Kihúzva, mint útköző derékszög  
 Împins în afară, ca colțar opritor  
 Izvučeno kao granični kutnik  
 Izbidīts kā atturleņķis  
 Removido como ángulo de guia  
 Vysunutě ako dorazový uhol  
 Odstranjen kot vodilni kot  
 Izvučeno kao granični ugaonik  
 Durdurma köşesi olarak dışarıya itilmiş

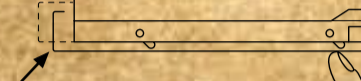

Eingeschoben als Aufgawinkel  
 Inserted as base angle  
 Rentrée en butée d'angles  
 Ingeschoven als opleghoek  
 Skjøvet inn som støttevinkel  
 Inskjuten som anligningsvinkel  
 Skubbet ind som pålægsvinkel  
 Sisääntönnettyä tukikulma  
 Insertado como ángulo de apoyo  
 Introdotta quale angolo di sostegno  
 Wsunięty jako kątownik nakładany  
 В невыбинутом состоянии как опорный угольник

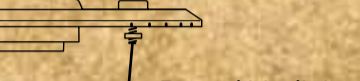

Zasunutě jako úhel podložky  
 Sisselükatult kattenuurk  
 Εισήχθηκε ως εργαλείο μέτρησης γωνίας βάσης  
 Benyomva, mint támasztó derékszög  
 Împins înăuntru, ca colțar de rezemare  
 Uvučeno kao kutnik za naslanjanje  
 Izbidīts kā atbalsta leņķis  
 Inserido como ángulo de base  
 Zasunutě ako uhol podložky  
 Vstavljen kot osnovni kot  
 Uvučeno kao uganik za naslanjanje  
 Destekleme köşesi olarak içeri itilmiş

Einsetzbar in Führungsnut der Lineale  
 Can be employed in the guide groove of the rule  
 A insérer dans la rainure de guidage des règles  
 Inplaatsbaar in de geleidesleuf van het liniaal  
 Kan settes inn i linjalenes styrerille  
 Kan skjutas in i linjalens styrenot  
 Kan sættes ind i linealernes styrenot  
 Käytetään viivaimien ohjausurassa  
 Insertable en ranura-guia de la regla  
 Applicabile nella scanalatura di guida del righello  
 Może być używany w rowku prowadzącym linijek  
 Применяется в направляющем пазу линейки

Použitelné ve vodící drážce pravítek  
 Saab kasutada joonlaua soones  
 Μπορεί να χρησιμοποιηθεί στην αύλακα οδήγησης των κανόνων  
 Behelyezhető a vonalzó vezető hornyába  
 Aplicabil în canalul de ghidare al linearului  
 Može se koristiti kao utor za vođenje ravnala  
 Ievietojams lineālu vadības rievā  
 Aplicável como ranhura de guiamento da régua  
 Použitelné vo vodiacej drážke pravítok  
 Lahko je uporabljen kot vodilni utor ravnala  
 Može se koristiti kao žleb za vođenje lenjira  
 Cetvellerin kılavuz kanalına yerleştirilebilir

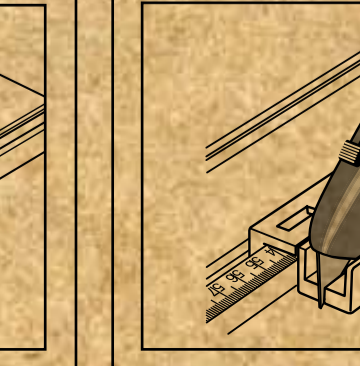
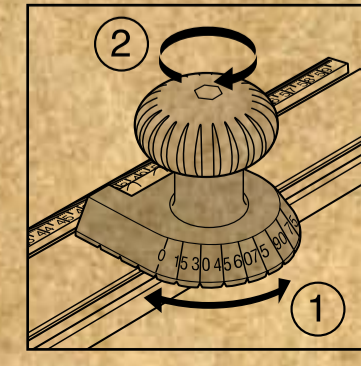
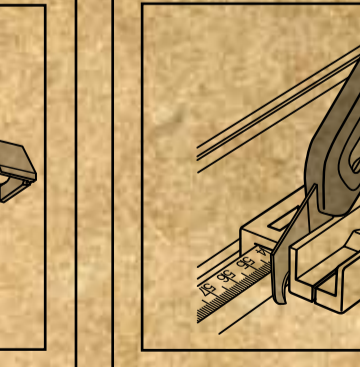
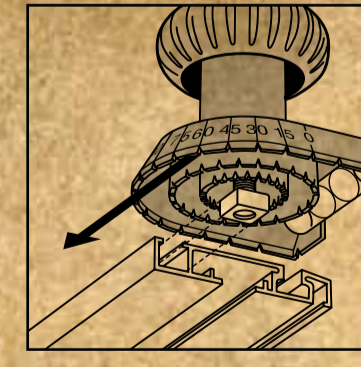
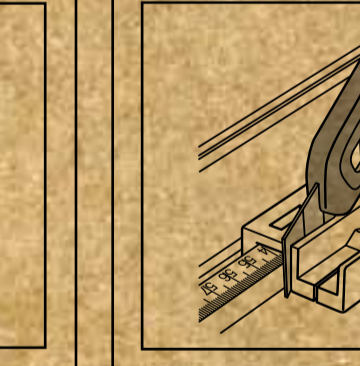
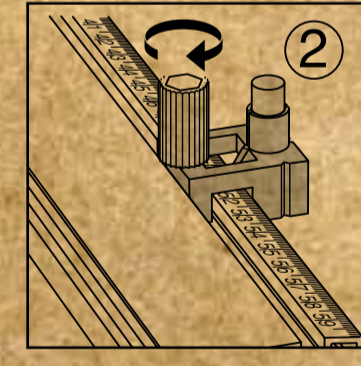
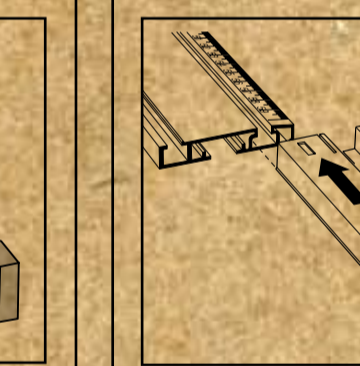
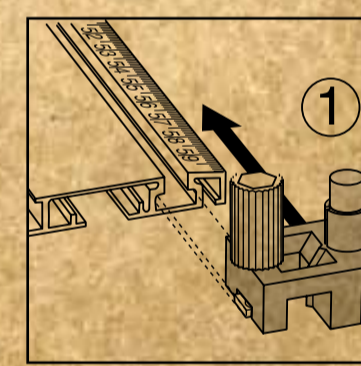



LINE MASTER

kwb® WE LOVE PERFECTION.

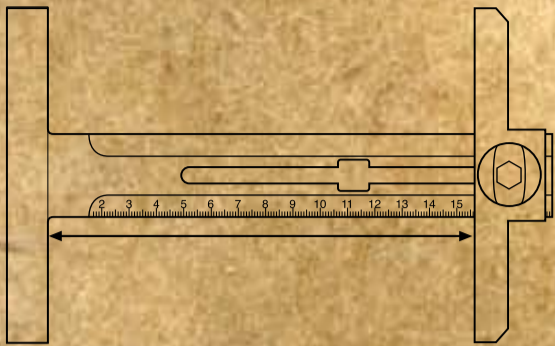

- Breite stufenlos einstellbar passend für Grundplatten aller handelsüblichen Stichsagen und Kreissagen bis Sägeblatt-Ø 190 mm.
- Width infinitely variable. Suitable for base plates of all standard compass saws and circular saws up to a blade Ø 190 mm.
- Larghezza a regolazione continua adattabile a piastre di base di tutti i gattucci d'uso commerciale e seghe circolari con lame fino a 190 mm Ø.
- Largeur réglable en continu adaptable aux plaques de base de toutes les scies sauteuses usuelles et toutes les scies circulaires d'un Ø jusqu'à 190 mm.
- Breedte traploos instelbaar passend voor voetplaten van alle in de handel gebruikelijke decoupeerzagen en cirkelzagen tot zaagblad-Ø 190 mm.
- Bredde trinnløst innstillbar, passende for grunnplater til alle vanlige stikksager og sirkelsager inntil sagblad-Ø 190 mm.
- Steglöst inställbar bredd, passande för grundskivor på alla normala stikksågar och cirkelsågar upp till sågblads- Ø 190 mm.
- Bredden kan indstilles trinløst, passer til grundpladen på alle gængse stiksage og rundsave med savklinge op til Ø 190 mm.

- Portaattomasti säädettävä leveys, sopii kaikkien tavallisten pistosahojen ja pyörösahojen (sahanterä maks. Ø 190 mm) peruslaattoihin
- Anchura ajustable sin escalones, apropiado para las placas básicas de todas sierras circulares o de calado usuales en el mercado, max. diam. 190 mm
- Larghezza a regolazione continua adattabile a piastre di tutti i gattucci d'uso commerciale e seghe circolari con lame fino a 190 mm Ø.
- Szerokość ustawiana bezstopniowo, pasuje do płyt podstawowych wszystkich dostępnych w handlu pił wzdłużnych i tarczowych dla średnic tarcz do | 190 mm.
- Ширина регулируется бесступенчато, подходит к плитам основания всех имеющихся в продаже лобзиков и дисковых пил с диаметром пилы до 190 мм.
- Postupně nastavitelná šířka vhodná pro základní desky všech běžných obchodních děrovacích pil a kruhových pil až do velikosti listu Ø 190 mm.
- Laiust saab astmevabalt reguleerida. Sobib kõigi tavaliste tikksaagide ja ketassaagide ketastele, mille diameeter (Ø) on kuni 190 mm
- Ρυθμιζόμενο πλάτος χωρίς βηματίδες. Κατάλληλο για πλάκες έδρασης για όλα τα προϊόντα και τα κυκλικά προϊόντα του εμπόριου με λεπίδα έως Ø 190 mm.
- A szélesség fokozatmentesen állítható, az összes kereskedelemben kapható lyukvágó fűrész és körfűrész alaplapjához talál, Ø 190 mm-es fűrészlapig.
- Lățime reglabilă continuu, se potrivește la plăci de bază ale tuturor ferăstrăielor uzuale din comerț de tip coadă de șoarece și ferăstrăielor circulare până la pânzele circulare de Ø 190 mm.
- Širina se može kontinuirano podešavati od odgovarajuće za osnovne ploče svih standardnih ubodnih pila i kružnih pila do lista pile Ø 190 mm.
- Bez pakāpēm regulējams platums, kas ir pielāgojams visu tirdzniecībā pieejamo rotzāgu un ripzāgu pamatu plātnēm ar zāģlētņiem līdz Ø 190 mm.
- Largura com regulação contínua, adequada a placas de base para todas as serras verticais e circulares disponíveis no mercado com lâmina de serra Ø 190 mm.
- Postupne nastavitelná šírka vhodná pre základné dosky všetkých bežných obchodných dierovacích pil a kruhových pil až do veľkosti listu Ø 190 mm.
- Širina je neomejeno spremljiva. Primerno za osnovne plošče vseh običajnih žag luknjaric in krožnih žag z listom do Ø 190 mm.
- Širina se može bestepeno podešavati, odgovarajuće za osnovne ploče svih standardnih ubodnih i kružnih testera testera do veličine lista testera -Ø 190 mm.
- Piyasada satılan testere yaprağı ve Ø 190 mm kadar olan delik testereleeri ve yuvarlak testereleerin temel levhalarna uyan geniş kademesiz ayarlanabilir.

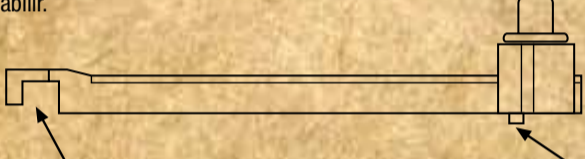

- Führungsfeder für Führungsnut in Aluprofil-Lineal kwb-Art. 7842-
- Guide spring for guide groove in aluminium section rule kwb-itm. 7842-
- Talon de guidage pour gorges de règles aluminium profilés kwb-art. 7842-
- Geleideveer voor geleidesleuf in aluprofiel-liniaal kwb-Art. 7842-
- Styrefjær for styrenille i aluminiumsprofil-linjal kwb-art.7842-
- Styrfjäder för styrenot i aluprofil-linjal kwb-Art.7842-
- Styrefeder til styrenot i alu-profillineal kwb-art.7842-
- Ohjousjousi alumiini- viivaimen ohjausuraan kwb-tuote 7842
- Resorte guía para ranura guía en regla perfil aluminio kwb-Art. 7842-
- Molla di guida per scanalatura di guida in alluminio profilato lineare kwb-art. 7842-
- Wpust ślizgowy dla rowka prowadzącego w linijce z profilu aluminiowego art.-kwb 7842-
- Направляющая пружина для направляющего паза в линейке из алюминия кwb-7842-
- Vodicí pružina ve vodicí drážce pravítka z hliníkového profilu kwb prod. 7842-
- Vedru alumiiniumprofiiljoonlaua kwb-Art. 7842- soone jaoks
- Ελατήριο οδήγησης για αύλακα οδήγησης για αλουμινένιο κανόνα kwb-αντικείμεν. 7842-
- Vezető rugó a vonalzó alumínium profiljának vezető hornyába kwb-term. 7842-
- Arc ghidaj pentru canalul de ghidaj al profilului de aluminiu al linearului kwb-prod. 7842-
- Vodeča opruga u ravnalu aluminijskog profila kwb art. 7842 -
- Vadibas rievās vadibas atspere aluminiija profila lineālā kwb-izstr. 7842-
- Mola guia para a ranhura de guiamento na régua de perfil de alumínio Artigo kwb 7842-
- Vodiaca pruzina vo vodiacej drážke pravítka z hliníkového profilu kwb prod. 7842-
- Vzmet vodila za utor vodila za aluminijasti predel ravnila kwb-itm. 7842-
- Vodeća opruga u lenjiru aluminijumskog profila kwb-Art. 7842-
- Kilavuz kanalı için kilavuz yayı, alüminyum profilin cetvel kwb-ürün 7842-
- Zweipunktauflege für leichten Vorschub
- Two-point rest for easy advance
- Support à deux points d'appui pour faciliter l'avance
- Tweepuntsoplegvlak voor lichtgangige voeding
- Topunkts opplagring for lett fremføring
- Tvåpunktsunderlag för lätt matning
- Topunkts-underlag til let fremføring
- Kaksipistealusta helpottaa syöttöä
- Soporte apoyo de dos puntos para avance fácil
- Sostegno a due punte per un leggero avanzamento
- Dwpunktowe podparcie dla łatwego przesuwu
- Двухточечная накладка для легкой подачи
- Podložka se dvěmi body pro snadký posuv
- Καθεπικτιline kate etteandmise lihtsustamiseks
- Βάση δύο σημείων για εύκολη προώθηση
- Kétpontos alátámasztás a könnyebb előtolás érdekében
- Două puncte de rezemare pentru un avans mai ușor
- Oslanjanje na dvije točke za lakši pomak
- Divpunktu piekarbalsts vieglai padevei
- Base de dois pontos para avanço facilitado
- Podložka s dvomi bodmi pre ľahký posuv
- Dvotočkovna opora za enostavno potiskanje
- Oslanjanje na dve tačke za lakši pomak
- Hafif ileri sürmek için iki noktada destek

- Feststellschraube
- Adjusting screw
- Vis de blocage
- Vastcetknop
- Låseskrue
- Låsskruv
- Låseskrue
- Lukkoruuvi
- Tornillo de bloqueo
- Vite di bloccaggio
- Šruba ustawiájaca
- Установочный винт
- Zajišťovací šroub
- Reguleerimiskruvi
- Κοχλίας σύφιξης
- Rögztó csavar
- Şurub de blocare
- Žaporni vijak
- Parafuso de ajuste
- Zaisťovacia skrutka
- Regulēšanas skrūve
- Zavrtanj za podešavanje
- Nastavitveni vijak
- Sikiştirme civatası

- Präzise 30°-90° Einteilung
- Exact 30°-90° division
- Graduation précise en 30°-90°
- Nauwkeurige 30°-90°-indeling
- Presis 30°-90°-inddeling
- Exakt 30°-90°-inddeling
- Præcis 30°-90°-inddeling
- Tarkka 30°-90°-jaottelu
- Graduación precisa 30°-90°
- Divisione precisa di 30°-90°
- Precyzyjna podziałka 30°-90°
- Прецизионная градуировка в 30°-90°
- Přesné rozdělení 30°-90°
- Tápne 30°-90° jaotus
- Ακριβής ταξινόμηση 30°-90°
- Preciz 30°-90°-os beosztás
- Gradație precisă
- Precizno 30°-90° podešavanje
- Precizys 30°-90° iedalījums
- Divisào exacta 30°-90°
- Přesné rozdelenie 30°-90°
- Točna razdelitev 30°-90°
- Precizno 30°-90° podešavanje
- Hassas 30°-90°-derecelirne ayırma

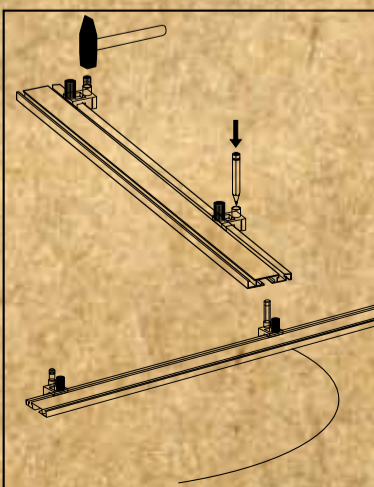
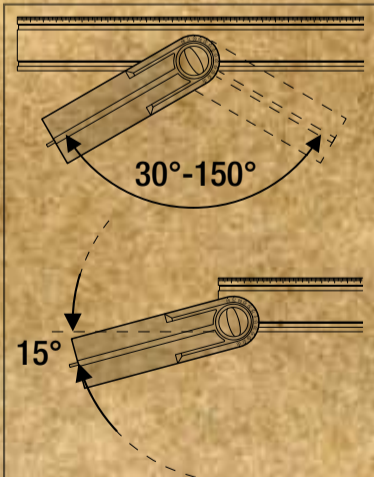
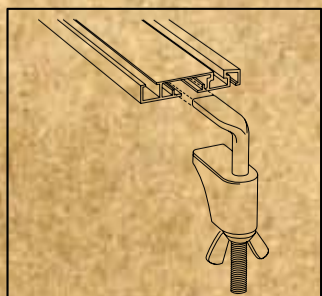

- Anschlagzunge verstellbar
- Adjustable guide piece
- Lame guide ajustable
- Aanslagtong verstellbaar
- Anleggstunge innstillbar
- Ställbar anslagstapp
- Indstilleligt anslag
- Vastinkieleke, säädettävä
- Lengüeta tope ajustable
- Linguetta d'arresto regolabile
- Języczek odbojowy przestawialny
- Регулируемый упорный хвостовик



- Ausgeschoben als Anschlagwinkel
- Withdrawn as guide angle
- Sortie en guide parallèle
- Uitgeschoven als hoekaanslag
- Skjøvet ut som gjæringsvinkel
- Ut dragen som anslagsvinkel
- Skubbet ud som anslagsvinkel
- Ulosvedettynä vastinkulma
- Extraído como ángulo de tope
- Estratta quale angolo d'arresto
- Wysunięty jako kątownik przykładany
- В выдвинутом состоянии как упорный угольник



- Eingeschoben als Auflegewinkel
- Inserted as base angle
- Rentrée en butée d'angles
- Ingeschoven als opleghoek
- Skjøvet inn som støttevinkel
- Inskjuten som anliggningsvinkel
- Skubbet ind som pålægsvinkel
- Sisääntönnettynä tukikulma
- Insertado como ángulo de apoyo
- Introdotta quale angolo di sostegno
- Wsunięty jako kątownik nakładany
- В невыдвинутом состоянии как опорный угольник

- Einsetzbar in Führungsnut der Lineale
- Can be employed in the guide groove of the rule
- A insérer dans la rainure de guidage des règles
- Inplaatsbaar in de geleidesleuf van het liniaal
- Kan settes inn i linjalenes styrrille
- Kan skjutas in i linjalens styrenot
- Kan sættes ind i linealernes styrenot
- Käytetään viivaimien ohjausurassa
- Insertable en ranura-guia de la regla
- Applicabile nella scanalatura di guida del righello
- Może być używany w rowku prowadzącym linijek
- Применяется в направляющем пазу линейки

- Nastavitelný jazýček zarážky
- Reguleeritav suundlatt
- Ρυθμιζόμενος οδηγός
- Állítható útközönyelv
- Opritor ajustabil
- Granični jezičak za podešavanje
- Regulējama piespiedējlīste
- Guia regulável
- Nastavitelný jazýček zarážky
- Nastavljivo vodilo
- Podešavajuci granični jezičak
- Durdurma dili ayarlanabilir

- Vysunutě jako dorazový úhel
- Vájlaiukautul suunav nurk
- Αποσώθηκε ως ορθογωνόμετρο
- Kihúzva, mint útköző derékszög
- Impins în afară, ca colțar opritor
- Izvučeno kao granični kutnik
- Izbitis kā atturleņķis
- Removido como ángulo de guia
- Vysunutě ako dorazový uhol
- Odstranjen kot vodilni kot
- Izvučeno kao granični ugaonik
- Durdurma köşesi olarak dışarıya itilmiş

- Zasunutě jako úhel podložky
- Sisselükatulit kattenurk
- Εισήχθηκε ως εργαλείο μέτρησης γωνίας βάσης
- Benyomva, mint támasztó derékszög
- Impins înăuntrul, ca colțar de rezemare
- Uvučeno kao kutnik za naslanjanje
- Iebidits kā atbalsta leņķis
- Inserido como ángulo de base
- Zasunutě ako uhol podložky
- Vstavljen kot vodilni kot
- Uvučeno kao ugaonik za naslanjanje
- Destekleme köşesi olarak içeri itilmiş

- Použitelné ve vodicí drážce pravítok
- Saab kasutada joonlaua soones
- Μπορεί να χρησιμοποιηθεί στην αύλακα οδήγησης των κανόνων
- Behelyezhető a vonalzó vezető hornyába
- Aplicabil în canalul de ghidare al linearului
- Može se koristiti kao utor za vodenje ravnala
- Ievietojams lineālu vadības rievā
- Aplicável como ranhura de guiamento da régua
- Použitelné vo vodiacej drážke pravítok
- Lahko je uporabljen kot vodilni utor ravnala
- Može se koristiti kao žleb za vodenje lenjira
- Cetvellerin kilavuz kanalına yerleştirilebilir

